

ИСТОРИЧЕСКИЕ ПОСТРОЙКИ НАЧАЛА XX ВЕКА С ЗАМКНУТЫМИ ДВОРОВОЙМИ ПРОСТРАНСТВАМИ В г. ТАМБОВЕ

Жоркина Дарья Григорьевна,

магистрант,
научный руководитель: кандидат искусствоведения, доцент Н.М. Петухова,
Санкт-Петербургский государственный архитектурно-строительный университет,
Россия, Санкт-Петербург,
e-mail: dzhorkina@mail.ru

УДК: 72.03

Шифр научной специальности: 2.1.11

DOI: 10.47055/19904126_2024_1(85)_15

Аннотация

В статье описывается процесс формирования нового элемента городской планировочной структуры – закрытого двора, появившегося в конце XIX – начале XX в. Для исследования данной темы проводится анализ трех исторических построек с замкнутыми дворовыми пространствами, расположенных в г. Тамбове.

Ключевые слова:

дворовое пространство, объекты культурного наследия, доходные дома, Тамбов

EARLY 20TH CENTURY HISTORICAL BUILDINGS WITH CLOSED YARD SPACES IN THE CITY OF TAMBOV

Zhorkina Darya G.,

Master degree student,
Research supervisor: Associate Professor N.M.Petukhova, PhD. (Art Studies),
Saint-Petersburg State University of Architecture and Civil Engineering,
Russia, St. Petersburg,
e-mail: dzhorkina@mail.ru

УДК: 72.03

Шифр научной специальности: 2.1.11

DOI: 10.47055/19904126_2024_1(85)_15

Abstract

The emergence and evolution of closed courtyards, a new element of the urban planning structure in the late 19th-early 20th century, is described based on a study of three historical buildings with enclosed courtyard spaces located in the city of Tambov.

Keywords:

courtyard space, object of cultural heritage, tenement house, Tambov

Введение

В Тамбове существует проблема сохранения и поддержания исторических зданий в надлежащем состоянии. В мировой реставрационной практике существует множество примеров, олицетворяющих некомпетентный подход к вопросу сохранения исторического фонда. Поэтому проведение подобных градостроительных исследований должно положительно сказаться на формировании подходов в работе с исторической средой.

Актуальность исследования обусловлена тем, что все анализируемые в рамках исследования объекты в Тамбове нуждаются в проведении реставрационных работ. Для создания проекта их реставрации необходим комплексный подход. Важна работа не с отдельным историческим зданием, а с градостроительным контекстом, в котором возводился объект, поэтому особенно важно понимать причинно-следственную связь возникновения той или иной городской планировочной структуры.

В основу исследования положены историко-библиографические сведения об исторических зданиях Тамбова с замкнутой планировочной структурой, архивные и натурные исследования по этим объектам.

В Тамбове есть большой потенциал для изучения строительства объектов с замкнутыми дворовыми пространствами, однако данная тема на сегодняшний день остается малоизученной. Ранее не было работ, в которых бы проводилась параллель между перечисленными в статье объектами исторической застройки. В целом история архитектуры города мало популяризирована как среди населения, так и в научных сообществах.

Цель работы – изучение особенностей исторической застройки с замкнутыми дворовыми пространствами в Тамбове. Для достижения данной цели были поставлены следующие задачи: 1) выявить причины и предпосылки для создания замкнутых дворовых пространств; 2) проанализировать три объекта исторической застройки с замкнутыми дворовыми пространствами в Тамбове.

Возникновение закрытых дворов в России связано с возникновением в конце XIX в. в Петербурге и Москве специфического типа доходного дома с затемненными дворами-колодцами, рассчитанного на плотную периметральную застройку квартала. Постепенно данная тенденция в строительстве начала распространяться в провинциальных городах. Тамбов не был исключением [1].

Тенденция строительства закрытых дворов наблюдалась и в усадебном строительстве: к XIX в. на Тамбовщине стал преобладать «круглый двор», который замыкал внутри себя все усадебные строения (рис.1).



Рис. 1. Вариант «круглого двора» в Тамбовской губернии XIX в.: 1 – жилой дом; 2 – хозяйственные постройки [2]

В дальнейшем такой тип планировки стал активно использоваться во времена развития строительства доходных домов с целью максимальной капитализации владельцами земельного участка. В России доходные дома появились в начале XIX в., а уже к началу XX в. на долю доходных домов, например, в Петербурге приходилось до 80 % построенных жилых зданий, в Москве – до 40% жилой недвижимости. Доходные дома представляли собой многоквартирные жилые дома, находящиеся в частной собственности владельца. Квартиры в них сдавались внаем. Помимо квартир, на первых этажах доходных домов часто располагались магазины и конторы [3].

Налог с такого бизнеса приносил большую прибыль в городские бюджеты. В связи с процессами урбанизации, появлением свободных капиталов доходные дома получили распространение по всей России. В Тамбове же в начале XX в. крупным домовладельцам, среди которых были Аносовы, Асеевы, Можаров, Толмачевы, принадлежало сразу несколько доходных домов. Планировочная структура таких домов, их этажность, стилистика изменялись в зависимости от расположения в городской структуре (центр, окраины), назначения (доходный, ночлежный дом), расположения в квартале (рядовое, угловое), градостроительной формы участка (прямоугольная, колодцевая, Н-, Г-, П-образная).

В некоторых районах г. Тамбова такие дома сохранились до наших дней, они формируют кварталы исторического центра города, отражают передовые тенденции архитектуры периода конца XIX – начала XX в. Одним из факторов, способствующих успешному решению вопроса сохранения исторической застройки, является комплексный подход, подразумевающий предпроектный градостроительный анализ, а также анализ формирования исторической среды. Изучение градостроительных тенденций различных исторических периодов позволяет выявить принадлежность того или иного объекта к комплексу построек и, как следствие, избежать неточностей в реставрационных решениях, а также доказывает необходимость сохранения исторического объекта, возведенного в комплексе с соседними зданиями. В данной статье представлен анализ сохранившихся построек в Тамбове с замкнутыми внутренними дворами. В рамках анализа были рассмотрены три объекта. Все они отражают целый период в истории городской застройки: в них заложены тенденции строительства первого десятилетия XX в.

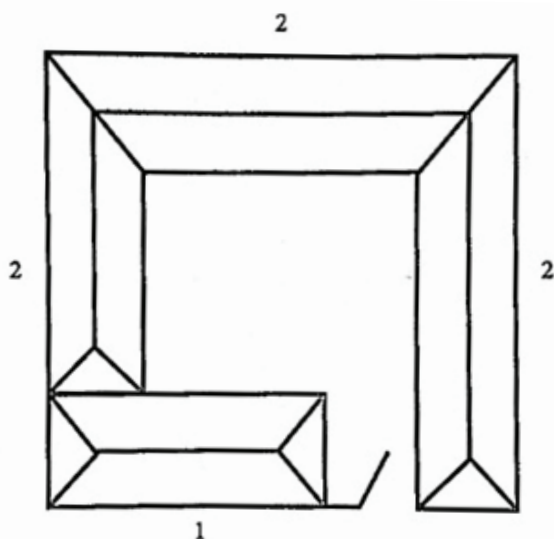
1. Доходный дом инженера-строителя В. В. Галкина, который служил старшим штатным контролером первого окружного акцизного управления Тамбовской губернии. Дом расположен на ул. Августа Бебеля (Киркинской), 28, был построен его же владельцем в конце первого десятилетия XX в. (рис. 2).



Рис. 2. Карта-схема в изометрической проекции. Дом 15 [3]

В плане дом представляет собой замкнутый прямоугольник. Двор сформирован двух- и одноэтажными домами, примыкающими друг к другу в торцах. С северной и южной стороны двор имеет сквозные арочные проезды. Со стороны главного, асимметричного, согласно канонам стиля модерн, фасада въезд во двор закрывался коваными воротами (рис. 3). 1) 2)



1.

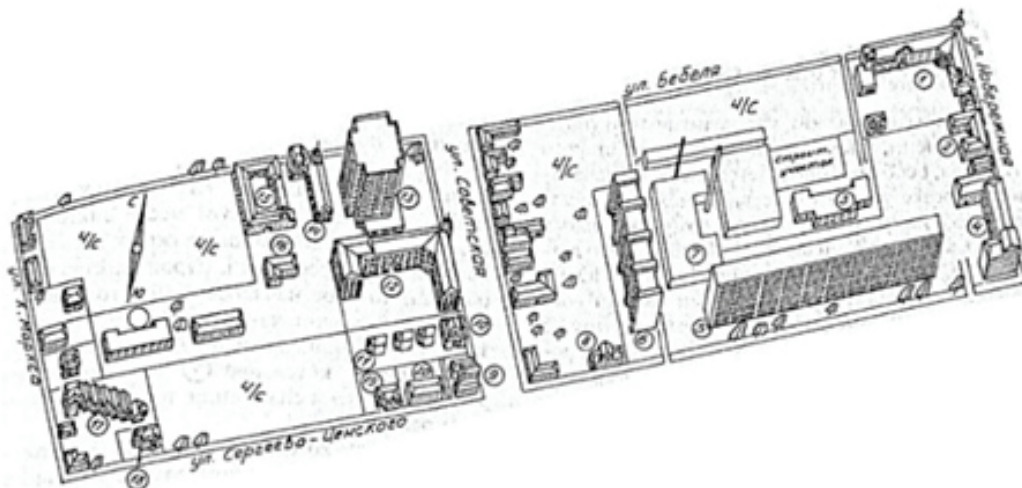

2.

Рис. 3: 1. Главный фасад и планы этажей доходного дома В.В. Галкина [4, с. 141–142]; 2. Въездные ворота во двор

Пройдя через арку, обыватель попадает во внутренний двор, он визуально напоминает архитектуру западноевропейского города: крутые скаты крыш, обилие красного кирпича в сочетании со штукатуркой [5].

Вероятно, такая архитектура обусловлена тем, что улица Киркинская всегда была связана с немецкой диаспорой: здесь располагалась лютеранская церковь, а также на месте современного



Рис. 4. Фото доходного дома В. В. Галкина 1978 и 2023 г. [6]

завода «Комсомолец» находилось производство газированных фруктовых вод и пива «Новая Бавария», принадлежавшее немке Маргарите Фёдоровне Леймер.

В правом крыле располагалось жилье, сдаваемое в наем, а в левом – комплекс амбаров для нужд дворника и квартирантов. В них хранили повозки и сани. Под окнами устроены палисадники [7].

В доме, помимо семьи самого домовладельца, проживали агроном губернского управления земледелия С.Г. Ананьин, бухгалтер Тамбовского отделения Волжско-Камского банка А.С. Ашуркин, землевладелец П.С. Ефанов. В годы Советской власти здесь также проживали известные в городе лица. В их числе были семьи преподавателя музучилища, композитора А.А. Полторацкого и тамбовского врача А.В. Лебедева одного из первых, удостоенных звания заслуженного врача РСФСР. Его семья оказывала помощь расположенному на противоположной стороне улицы училищу для слепых детей. Дочь Лебедева, Татьяна, в 1930 г. окончила графический факультет Московского художественного института. Будучи художницей, она создала галерею портретов рабочих завода «Комсомолец», расположенного неподалеку, написала портреты заслуженного врача П.В. Быстрова, директора музыкального училища М.Н. Реентовича, иллюстрировала произведения Ф.М. Достоевского [8].

Объект сохранил свою жилую функцию [9]. Внесен в список объектов культурного наследия регионального значения как «Жилой комплекс: три жилых дома; сарай; ворота» решением Тамбовского облисполкома от 03.11.1989 № 293 [10].

Дома с подобной планировкой дворового пространства располагаются на ул. Максима Горького (Араповская) (рис. 5) [11].



Рис. 5. Карта-схема ул. М. Горького в границах ул. К. Маркса и Базарной; 6. Доходные дома М.В. Асеева на ул. М. Горького, 49; 9. Усадьба К.И. Турчанинова на ул. М. Горького, 41 [12]

Они были построены в то же время, что и доходный дом Галкина.

2. Доходные дома М. В. Асеева на ул. М. Горького, 49 (рис. 6).

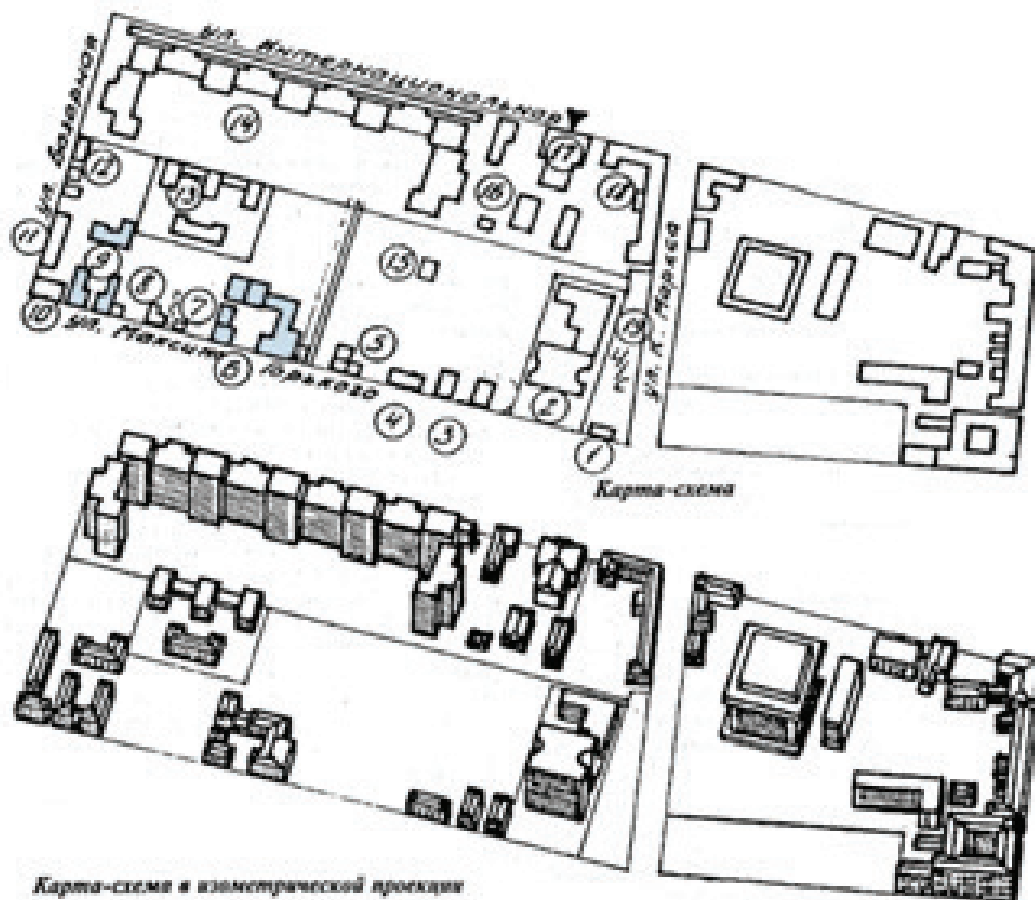

Рис. 6. Дворовое пространство доходного дома М.В. Асеева. Фото 2023

В 1909 г. известный тамбовский фабрикант М.В. Асеев приобрел участок на ул. Араповской (ныне ул. Максима Горького), на котором вскоре начал строительство трех деревянных двухэтажных домов, обложенных кирпичом, формирующих в плане внутренний двор в виде замкнутого «каре» (периметральная застройка). Первые два дома были построены в том же 1909 г., а третий был достроен к 1911 г. В декабре 1912 г. фабрикант продал дома своему однокашнику по Московскому университету, врачу А.И. Петэну, который с 1892 г. заведовал больницей при суконной фабрике торгового дома «Братья М. и В. Асеевы» в г. Рассказове.

Дома были оснащены водопроводом, канализацией, электричеством. В каждой из 8 квартир были оборудованы ваннные комнаты; здесь могли позволить себе проживание лишь состоятельные люди. В доме жили, кроме самого А.И. Пэтена, прокурор окружного суда Д.Б. Федосеев и другие чиновники [13, с. 141–143].

После национализации в доме была изменена планировка, в ходе изменений дома стали разделены на 28 квартир и лишены прежних удобств. Дома не признаны объектами культурного наследия. Ныне они заселены.

3. Бывшая усадьба К.И. Турчанинова, М. Горького, 41(рис. 7) [14].



Рис. 7. Усадьба К.И. Турчанинова. Фото 2023

Дворовое пространство организовано следующим образом: два деревянных дома, обложенные красным кирпичом, выходят фасадами на улицу, а третий стоит в глубине двора. Его нижний этаж выполнен из кирпича, верхний – из дерева, украшен резными элементами. Усадебный комплекс включал усадебный дом, дворовый флигель, домик привратника, каретный сарай и конюшни.

Барин не всегда проживал здесь, он имел дом на улице Набережной, а бывшую усадьбу использовал, как доходный дом. Комплекс усадебных построек был поделен более чем на 40 квартир. Въезд во двор был оформлен воротами с ажурной металлической решеткой.

В доходном доме были все удобства для постояльцев: в строении, расположенном с левой стороны от въезда во двор, находилась баня, в подвальном помещении – общая кухня. За домами в глубь квартала был высажен яблоневый сад. В то время этот доходный дом был особенно привлекателен для арендаторов по качеству удобств, предоставляемых жильцам.

Здесь проживали двоюродные сестры композитора С.В. Рахманинова, М.А. Турчанинова и Л.А. Вибор. С. Рахманинов периодически бывал у них в гостях.

Существует версия, что в начале XX в. здесь была еврейская молельня. В 1918 г. в этом доме нашла свой последний приют Александра Алексеевна – жена Бориса Николаевича Чичерина, одного из основоположников конституционного права России.

Сюда же приезжала одна из известнейших политических деятелей, революционерка, лидер партии левых эсеров, М.А. Спиридонова, так как в одной из квартир проживала ее хорошая знакомая, служившая экономкой у Турчаниновых [15].

В 1951 г. был проведен ремонт данных построек. Дата проведения ремонта была нанесена на фасад одного из домов, и до сегодняшнего дня провоцирует споры о дате строительства объекта [16].

В настоящее время все постройки усадебного комплекса являются жилыми, они внесены в реестр ОКН в составе объекта культурного наследия регионального значения «Усадьба М.А. Турчаниновой: главный усадебный дом; дворовый флигель; домик привратника; каретный сарай и конюшня», г. Тамбов, ул. М. Горького, 41 (Постановление Администрации Тамбовской области от 10.08.1993 №280) [17].

Выводы

1. Все три рассматриваемых в статье объекта построены в один и тот же период. Они имеют схожее градостроительное планировочное и объемно-пространственное решение, что вызвано градостроительной ситуацией – делением на владельческие участки, которые застраивались наиболее плотно, чтобы максимально капитализировать землю.

2. Анализируемые доходные дома имеют общие конструктивные особенности: дома преимущественно двухэтажные с несущими стенами из красного глиняного кирпича, перекрытия деревянные, торцевые стены глухие, выполненные из огнеупорного кирпича (такое решение позволяло делать сплошную застройку улиц), крыша у всех объектов двускатная с деревянной стропильной системой. Обильное использование дерева в строительстве обусловлено региональными особенностями: Тамбовская область всегда имела богатые леса. По этой причине город долгое время состоял лишь из деревянных построек. Однако пожары на Тамбовщине в 1860–1864 гг., во время которых сгорел 207 531 двор, изменили существовавшие тенденции в строительстве. Начали возводить каменные здания, а дерево стали обкладывать кирпичом [18].

3. Анализ архитектурных решений объектов показывает, что доходные дома того времени строились преимущественно в стиле модерн с учетом региональных особенностей. В качестве материала для создания декора на всех трех объектах используется штукатурка, покрывающая кирпичные орнаменты. В облицовке каждого из объектов используется ритмический ряд горизонтальных и вертикальных членений, наблюдаются схожие метрические и масштабные признаки.

Библиография

1. Соловьев, А.В. Социокультурная эволюция городского двора как общественного пространства / А.В. Соловьев – Вестн. Рязан. гос. ун-та им. С. А. Есенина. – 2018. – № 2. – С. 32–39.
2. Панков, С.В. Исторические особенности дворовой планировки на Тамбовщине / С. В. Панков // Проблемы стратегии регионального развития: мат-лы II Всеросс. науч. конф. Тамбов: Изд-во ТГУ им. Г. Р. Державина, 2007. – С. 83–87.
3. Даняева, Л.Н. Архитектурно-композиционное и типологическое формирование жилых зданий на примере доходных домов середины XIX– XX вв. / Л.Н. Даняева // Новгород: ННГАСУ, 2020. – 182 с.
4. Горелов, А.А. Тамбов: Справочник-путеводитель (южная часть) / А.А. Горелов, Ю.К. Щукин // Тамбов: Пролетар. светоч., 2000. – 245 с.
5. Леденева, Г.Л. Гражданская архитектура российской провинции конца XIX – начала XX столетия (на примере застройки г. Тамбова) / Г.Л. Леденева // Изд-во ТГТУ, 2015. – 92 с.
6. Дом инженера Галкина. – URL: <https://top68.ru/articles/society/2015-07-15/dom-inzhenera-galkina-80667>
7. Юстова, Е.И. Тамбов. Памятники архитектуры / Е.И. Юстова, М.М. Максимов // Воронеж: Центр.-Черноземное кн. изд-во, 1979. – С. 83–112.
8. Кученкова, В.А. Неизвестный Тамбов / В. А. Кученкова // Тамбов. 1993. – 222 с.
9. Ильин, А.Ю. Тамбовская энциклопедия / А.Ю. Ильин. – Тамбов: Провинциальные усадьбы (Центр поддержки музейного дела), 2020. – 1016 с.
10. Прогулки по старому Тамбову: Иллюстрир. путеводитель.– Тамбов, 2011. – 114 с.
11. Список объектов культурного наследия регионального значения, расположенных на территории Тамбовской области. – URL: https://pam.tmbreg.ru/assets/files/ReestrOKN/Regional_OKN.pdf
12. Муравьев, Н.В. Улицы и площади Тамбова / Н. В. Муравьев // Тамбов: Взгляд, 1994. – 376 с.
13. Горелов, А.А. Тамбов: Справочник-путеводитель (центральная часть) / А.А. Горелов, Ю.К. Щукин // Тамбов: Пролетар. светоч., 1999. – 193 с.
14. Улицы Тамбова: Максима Горького (бывшая Араповская). – URL: http://patriot.taminfo.ru/spravka/ulici_tambova/395-maksima-gorkogo-byvshaya-arapovskaya.html
15. Старинный дом Турчаниновых обследуют следователи. – URL: <https://tamlife.ru/informaciya/obshhestvo/2019061911121230528.html/starinnyj-dom-turchaninovyh-obsleduyut-sledovateli/>
16. Усадьба М.А. Турчаниновой. – URL: <https://ruskontur.com/usadba-m-a-turchaninovoj/>
17. АКТ государственной историко-культурной экспертизы проектов зон охраны объектов культурного наследия регионального значения «Усадьба М.А. Турчаниновой: главный усадебный дом, дворовый флигель, домик привратника, каретный сарай и конюшня» (г. Тамбов, ул. М. Горького, 41), 214 «Усадьба городская: главный дом; флигель» (г. Тамбов, ул. Интернациональная, 30). – URL: https://pam.tmbreg.ru/assets/files/Ekspertiza/Akt_GIKE_PZO_Tambov_M_Gorkogo_41.pdf
18. Панков, С.В. Вопросы планировки и благоустройства личных подворий в сельских поселениях Тамбовщины / С.В. Панков // Актуальные проблемы гуманитарных и естественных наук. – 2010. – С. 83–86.

References

1. Solovyov, A.V. (2018) Sociocultural evolution of the city courtyard as a public space. *Bulletin of the Ryazan State University*, No. 2, pp. 32–39. (in Russian)
2. Pankov, S.V. (2007) Historical features of courtyard planning in the Tambov region. *Problems of regional development strategy: proceedings of the 2nd All-Russian. conf. Tambov: TSU*, pp. 83–87. (in Russian)
3. Danyaeva, L.N. (2020) Architectural, compositional and typological formation of residential buildings using the example of apartment buildings in the mid-19th – 20th century. *Novgorod: NNGASU*. (in Russian)
4. Gorelov, A.A. and Shchukin, Y.K. (2000). *Tambov: A guide (southern part)*. Tambov: Proletar. svetoch. (in Russian)
5. Ledeneva, G.L. (2015) Civil architecture of the Russian province, late 19th – early 20th century (on the example of Tambov’s built environment). *Tambov: TSTU*. (in Russian)
6. Top68.ru, [2015]. House of engineer Galkin. [Online]. Available from: <https://top68.ru/articles/society/2015-07-15/dom-inzhenera-galkina-80667> (in Russian)
7. Yustova, E.I. and Maksimov, M.M. (1979) *Tambov. Architectural monuments*. Voronezh: Central-Chernozemye book publishing house, pp. 83–112. (in Russian)
8. Kuchenkova, V.A. (1993) *Unknown Tambov*. Tambov. (in Russian)
9. Ilyin, A.Y. (2020) *Tambov Encyclopedia*. Tambov: Center for Support of Museum Business «Provincial Estates». (in Russian)
10. (2011) *Walks through old Tambov. Illustrated Guide*. (in Russian)
11. Pam.tmbreg.ru, [2022]. List of cultural heritage sites of regional significance located in Tambov region. [Online]. Available from: https://pam.tmbreg.ru/assets/files/ReestrOKN/Regional_OKN.pdf (in Russian)
12. Muravyov, N.V. (1994) *Streets and squares of Tambov*. Tambov: Vzglyad. (in Russian)
13. Gorelov, A.A. and Shchukin Y. K. (1999) *Tambov: A guide (central part)*. Tambov: Proletar. svetoch. (in Russian)
14. Patriot.taminfo.ru, [2014]. Streets of Tambov: Maxim Gorky st. (formerly Arapovskaya). [Online]. Available from: http://patriot.taminfo.ru/spravka/ulici_tambova/395-maksima-gorkogo-byvshaya-arapovskaya.html (in Russian)
15. Tamlife.ru, [2019]. Investigators are examining the ancient house of the Turchaninovs. [Online]. Available from: <https://tamlife.ru/informaciya/obshhestvo/2019061911121230528.html/starinnyj-dom-turchaninovyh-obsleduyut-sledovateli/> (in Russian)
16. Ruskontur.com, [2019]. Estate of M.A. Turchaninova. [Online]. Available from: <https://ruskontur.com/usadba-m-a-turchaninovoj/> (in Russian)
17. Patriot.taminfo.ru, [2018]. An report on state historical and cultural examination of cultural heritage protection zones of regional significance “M.A. Turchaninova’s Estate: the main estate house, the courtyard outbuilding, the gatekeeper’s house, the carriage house and the stable» (Tambov, M. Gorky St., 41), 214 «City estate: the main house; outbuilding» (Tambov, Internatsionalnaya st. 30). [Online]. Available from: https://pam.tmbreg.ru/assets/files/Ekspertiza/Akt_GIKE_PZO_Tambov_M_Gorkogo_41.pdf (in Russian)
18. Pankov, S.V. (2010) Issues in the planning and improvement of personal farmsteads in rural settlements of the Tambov region. *Current Issues in the Humanities and Natural Sciences*, pp. 83–86. (in Russian)

ССЫЛКА ДЛЯ ЦИТИРОВАНИЯ СТАТЬИ

Жоркина, Д.Г. Исторические постройки начала XX века с замкнутыми дворовыми пространствами в г. Тамбове /Д.Г. Жоркина //Архитектон: известия вузов. – 2024. – №1(85). – URL: http://archvuz.ru/2024_1/15/ – doi: 10.47055/19904126_2024_1(85)_15

© Жоркина Д.Г., 2024



Лицензия Creative Commons

Это произведение доступно по лицензии Creative Commons «Attribution-ShareAlike» («Атрибуция - на тех же условиях»).
4.0 Всемирная

Дата поступления: 09.01.2024